

CAMPANAS

¿Puede una campana detectar el humo y encenderse sola?

En Fagor hemos conseguido que nuestras campanas se enciendan de forma automática cuando se requiere y se apaguen cuando detectan que el aire está limpio.



Campanas Fagor, las campanas que han elegido más de medio millón de personas*

En Fagor todas las necesidades están cubiertas porque contamos con una de las gamas de campanas más completas del mercado. Disponemos de una amplia variedad de diseños, tipos de aspiración, potencias y funciones. Por ello más de 500.000 personas han confiado en nuestras campanas para sus cocinas.

Campana Chef con vidrio Titanium

Toda la exigencia de perfección e innovación que nos inspiran en Fagor, se expresa a través de esta campana Chef. Esta campana destaca por su novedoso vidrio Titanium y ha sido dotada de las prestaciones más avanzadas entre las que destacan los sensores de funcionamiento automático.

La nueva colección Chef se completa con la placa IF-6000VS y el horno 6H-870BTCV, todos ellos en vidrio Titanium.



mod. CFB-9000AV

Cálculo de la capacidad de extracción necesaria

Dos sencillos pasos para elegir la campana adecuada

En Fagor recomendamos seguir estos 2 pasos para saber cuál es la campana apropiada para cada cocina:

Primero: Calcular la potencia máxima que se necesita, en base a las dimensiones de la cocina, utilizando la siguiente fórmula:

$$\text{Superficie Cocina (m}^2\text{)} \times \text{Altura (m)} \times 10 = \text{m}^3/\text{h}$$

Segundo: Una vez calculada la potencia máxima, debemos tener en cuenta los hábitos de cocinado del hogar:

- _ Si la cocina es pequeña pero se cocina mucho, la potencia idónea deberá ser mayor a la máxima resultante de la fórmula.
- _ Por el contrario, si la cocina es grande y se cocina poco, la potencia idónea deberá ser igual a la máxima.

De cara a optimizar el rendimiento de la campana y conseguir una correcta ventilación de la cocina, en Fagor recomendamos que la anchura de la campana sea igual o superior a la de la placa con la que se va a cocinar. En nuestra gama de campanas se pueden encontrar anchuras desde 40 a 120cm y potencias desde 400 hasta 800m³/h.

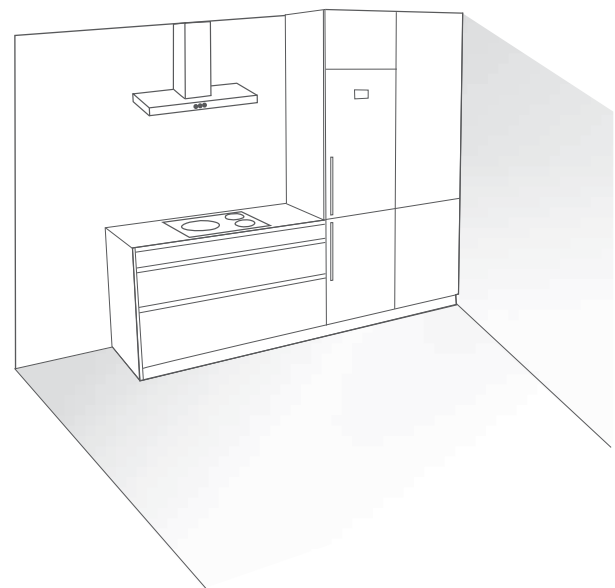

$$\frac{\text{Superficie Cocina (m}^2\text{)} \times \text{Altura (m)} \times 10}{= \text{m}^3/\text{h}}$$

Facilidad de limpieza

Interior blindado para una limpieza total y más fácil

En Fagor hemos diseñado una cavidad interior estanca, lisa y sin rincones donde se acumule la suciedad, facilitando así su limpieza.



INDICADOR
SATURACIÓN
DE FILTROS

Indicador electrónico de saturación de filtros antigrasa

La campana avisa automáticamente cuándo es necesario limpiar los filtros. Para una mayor comodidad, son lavables en lavavajillas.



ILUMINACIÓN
HALÓGENA

Iluminación halógena de alta eficiencia y bajo consumo

La iluminación halógena de las campanas Fagor hace que la zona de cocinado sea un espacio bien iluminado, con una luz cálida y agradable, para poder cocinar y trabajar con mayor comodidad.

En lo referente al ahorro, los focos halógenos de alta eficiencia, consumen menos que la iluminación convencional.

Campanas con funciones y accesos directos



CAMPANA
AUTOMÁTICA

Campanas con sensor de funcionamiento automático

Hemos equipado las campanas Fagor con sensores de detección de humos y vapores. Se encienden solas a la potencia que requiera el nivel de humo o vapor detectado, utilizando la energía justa en cada momento. Cuando los sensores de la campana comprueban que el aire de la estancia ya está limpio, se apaga de forma automática.

Función Timer

Permite programar el tiempo de funcionamiento de la campana, optimizando al máximo el consumo de energía. La Función Timer resulta muy útil cuando también se programa la placa, de manera que ambos sincronicen sus tiempos de funcionamiento.



BOOSTER
MÁXIMA
POTENCIA

Función Booster

Una función muy práctica para los momentos en que se concentra un mayor nivel de humos y olores en la cocina. Con un simple toque la campana se activa a plena potencia durante 10 minutos. Una vez transcurrido ese tiempo, se desconecta automáticamente.



DESCONEXIÓN
AUTOMÁTICA
TEMPORIZADA

Desconexión automática temporizada

Al terminar de cocinar, esta función permite dejar la campana funcionando para que elimine por completo los humos y olores, sin necesidad de permanecer en la cocina. A los 10 minutos de funcionamiento se desconecta automáticamente.

Función O₂ Oxygen

Con esta función se renueva el aire de la cocina de forma inaudible. La campana se activa durante 1 hora a una potencia mínima de 100m³/h y una vez transcurrido ese tiempo, se desconecta automáticamente.



Tecnología de control

Los paneles de control Fagor son los detalles que completan una gama de campanas de diseño. Nuestros paneles incorporan las más avanzadas tecnologías de control y se caracterizan por la facilidad de uso, con funciones prácticas de gran utilidad.



Touch Control Easy, sobre superficie de cristal. Dispone de un display digital con accesos directos a los niveles de extracción y a las diferentes funciones de programación.



Touch Control PRO, sobre superficie de cristal. Dispone de un display digital con accesos directos a los niveles de extracción, a las diferentes funciones de programación, a la "Función Campana Automática" y a la "Función O₂ Oxygen".



Mandos electrónicos. Dispone de un display indicador de los niveles de extracción, desconexión automática e indicador electrónico de saturación de filtros.

*Ventas de campanas marca Fagor 2004-2012.



7CFT NERO Isla
acero inoxidable
y vidrio
EAN-13: 8413880169934



ILUMINACIÓN HALÓGENA
INDICADOR SATURACIÓN DE FILTROS
BOOSTER MÁXIMA POTENCIA



CFB-10000AIX
acero inoxidable
EAN-13: 8413880184074



CAMPANA AUTOMÁTICA
ILUMINACIÓN HALÓGENA
INDICADOR SATURACIÓN DE FILTROS
BOOSTER MÁXIMA POTENCIA
DESCONEXIÓN AUTOMÁTICA TEMPORIZADA



CFB-1000AIX
acero inoxidable
EAN-13: 8413880188201



ILUMINACIÓN HALÓGENA
INDICADOR SATURACIÓN DE FILTROS
BOOSTER MÁXIMA POTENCIA
DESCONEXIÓN AUTOMÁTICA TEMPORIZADA



CFC-40AIX
acero inoxidable
EAN-13: 8413880185378



ILUMINACIÓN HALÓGENA

DECORATIVAS

Isla decorativa de 40cm

- 4 niveles de extracción
- Control electrónico Touch Control Easy
- Iluminación halógena de alta eficiencia
- Indicador saturación de filtros
- Filtro modular multicapa acabado en aluminio
- Acabado blindado – facilidad de limpieza
- Filtro de carbono opcional AFC-15

	Capacidad extracción m³/h	Potencia sonora dB(A)
Nivel 1	260	42
Nivel 2	390	50
Nivel 3	520	58
Nivel 4	650	65
Recirc. máx.	400	68

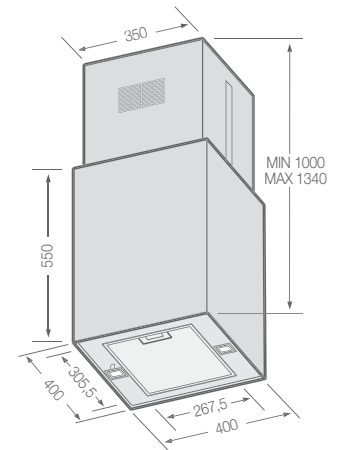

Isla decorativa de 100cm

- 4 niveles de extracción
- Control electrónico Touch Control PRO
- LED indicador de velocidad
- Campana automática. Se enciende sola cuando detecta humo y vapor
- **Función O₂ Oxygen – renovación de aire**
- **Iluminación halógena regulable en intensidad**
- Indicador saturación de filtros
- Filtro modular multicapa acabado en aluminio
- Acabado blindado – facilidad de limpieza
- Filtro de carbono opcional AFC-90

	Capacidad extracción m³/h	Potencia sonora dB(A)
Nivel 1	265	45
Nivel 2	425	54
Nivel 3	575	63
Nivel 4	700	67
Recirc. máx.	510	70

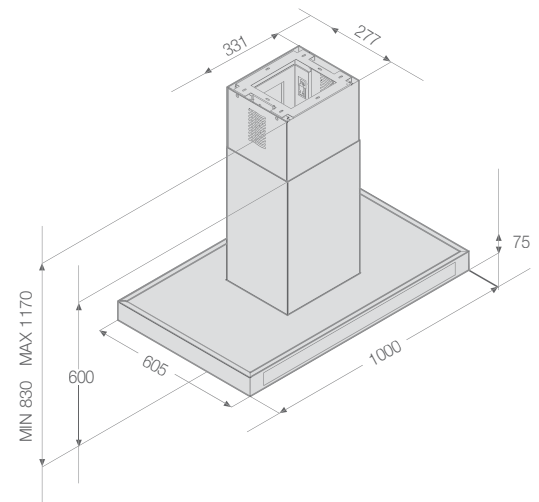

Isla decorativa de 100cm

- 4 niveles de extracción
- Control electrónico Touch Control Easy
- LED indicador de velocidad
- Iluminación halógena de alta eficiencia
- Indicador saturación de filtros
- Filtro modular multicapa acabado en aluminio
- Acabado blindado – facilidad de limpieza
- Filtro de carbono opcional AFC-90

	Capacidad extracción m³/h	Potencia sonora dB(A)
Nivel 1	265	45
Nivel 2	425	54
Nivel 3	575	63
Nivel 4	700	67
Recirc. máx.	510	70

Isla decorativa de 40cm

- 3 niveles de extracción
- Mandos pulsantes
- Iluminación halógena de alta eficiencia
- Filtro modular multicapa acabado en aluminio
- Filtro de carbono opcional DHK-303AP1

	Capacidad extracción m³/h	Potencia sonora dB(A)
Nivel 1	240	45
Nivel 2	375	54
Nivel 3	650	65
Nivel 4	-	-
Recirc. máx.	400	68

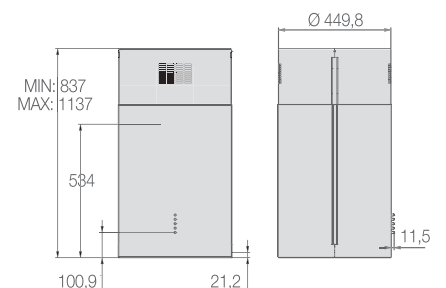
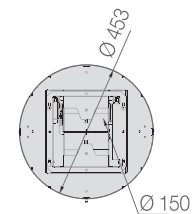



9CFV-92IX
acero inoxidable
y vidrio
EAN-13: 8413880189789

Disponible en marzo de 2013



ILUMINACIÓN HALÓGENA



3CFT-TILE
acero inoxidable
y vidrio
EAN-13: 8413880157061





ASPIRACIÓN PERIMETRAL
ILUMINACIÓN HALÓGENA
INDICADOR SATURACIÓN DE FILTROS
BOOSTER MÁXIMA POTENCIA



3CFT-MINI TILE
acero inoxidable
y vidrio
EAN-13: 8413880169941





ASPIRACIÓN PERIMETRAL
ILUMINACIÓN HALÓGENA
INDICADOR SATURACIÓN DE FILTROS
BOOSTER MÁXIMA POTENCIA



9CFM-90N
vidrio negro
EAN-13: 8413880224688







ASPIRACIÓN PERIMETRAL
ILUMINACIÓN HALÓGENA
INDICADOR SATURACIÓN DE FILTROS
BOOSTER MÁXIMA POTENCIA

DECORATIVAS

Isla decorativa de 90cm

- 3 niveles de extracción
- Mandos pulsantes electrónicos
- Iluminación halógena de alta eficiencia
- Filtro modular multicapa acabado en aluminio
- Filtro de carbono opcional AFC-65

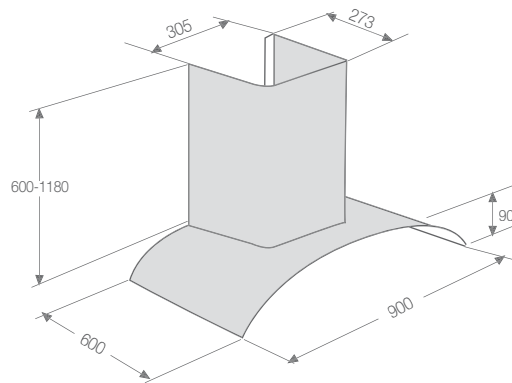
	Capacidad extracción m³/h	Potencia sonora dB(A)
Nivel 1	400	56
Nivel 2	580	66
Nivel 3	850	69
Nivel 4	-	-
Recirc. máx.	550	70



Campana decorativa vertical de 80cm

- 4 niveles de extracción
- Control electrónico Touch Control Easy
- Iluminación halógena de alta eficiencia
- Indicador saturación de filtros
- Filtro modular multicapa acabado en aluminio
- Acabado blindado – facilidad de limpieza
- Filtro de carbono AFC-31 incorporado

	Capacidad extracción m³/h	Potencia sonora dB(A)
Nivel 1	260	45
Nivel 2	375	50
Nivel 3	520	55
Nivel 4	650	65
Recirc. máx.	400	69

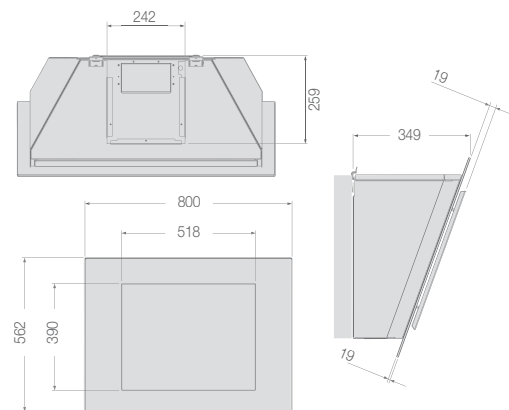

Campana decorativa vertical de 55cm

- 3 niveles de extracción
- Control electrónico Touch Control Easy
- Iluminación halógena de alta eficiencia
- Indicador saturación de filtros
- Filtro modular multicapa acabado en aluminio
- Acabado blindado – facilidad de limpieza
- Filtro de carbono AFC-32 incorporado

	Capacidad extracción m³/h	Potencia sonora dB(A)
Nivel 1	230	45
Nivel 2	395	54
Nivel 3	650	60
Nivel 4	-	-
Recirc. máx.	400	69

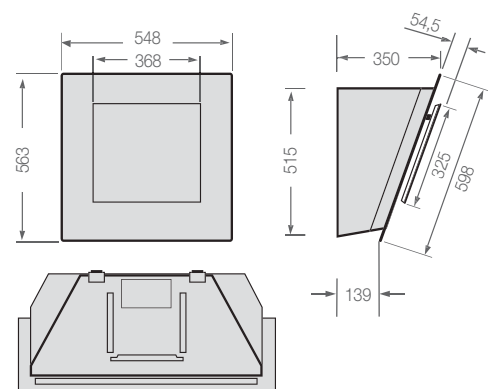

Campana decorativa vertical de 90cm

- 3 niveles de extracción
- Control electrónico Touch Control Easy
- Display indicador de funciones y saturación de filtros
- Iluminación halógena de alta eficiencia
- Indicador saturación de filtros
- Filtro modular multicapa acabado en aluminio
- **Timer para la programación del tiempo**
- Filtro de carbono AFC-62 incorporado

	Capacidad extracción m³/h	Potencia sonora dB(A)
Nivel 1	410	56
Nivel 2	520	65
Nivel 3	620	70
Nivel 4	-	-
Recirc. máx.	450	70

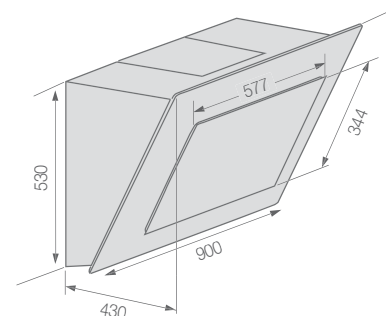

CAMPANAS

DECORATIVAS



9CFM-60N
vidrio negro
EAN-13: 8413880189802



- Campana decorativa vertical de 60cm**
- 3 niveles de extracción
 - Control electrónico Touch Control Easy
 - Display indicador de funciones y saturación de filtros
 - Iluminación halógena de alta eficiencia
 - Indicador saturación de filtros
 - Filtro modular multicapa acabado en aluminio
 - Filtro de carbono AFC-62 incorporado

	Capacidad extracción m³/h	Potencia sonora dB(A)
Nivel 1	410	56
Nivel 2	520	65
Nivel 3	620	70
Nivel 4	-	-
Recirc. máx.	450	70

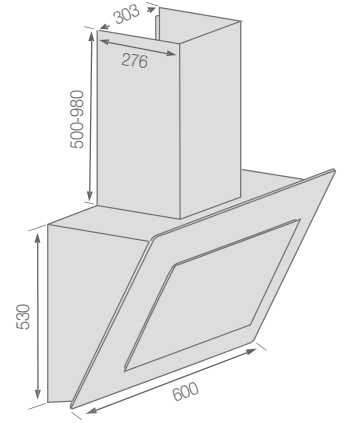

CFB-9000AV
acero inoxidable y vidrio Titanium
EAN-13: 8413880225135

Disponible en abril de 2013



- Campana decorativa de pared de 90cm**
- 4 niveles de extracción
 - Control electrónico Touch Control PRO
 - LED indicador de velocidad
 - **Función O₂ Oxygen – renovación de aire**
 - Iluminación halógena regulable en intensidad
 - Display indicador de funciones y saturación de filtros
 - Indicador saturación de filtros
 - Filtro modular multicapa acabado en aluminio
 - Acabado blindado – facilidad de limpieza
 - Filtro de carbono opcional AFC-90
 - **Colección Chef, placa de inducción y horno piro lítico disponibles en el mismo color**

	Capacidad extracción m³/h	Potencia sonora dB(A)
Nivel 1	265	45
Nivel 2	425	54
Nivel 3	575	63
Nivel 4	700	67
Recirc. máx.	510	70

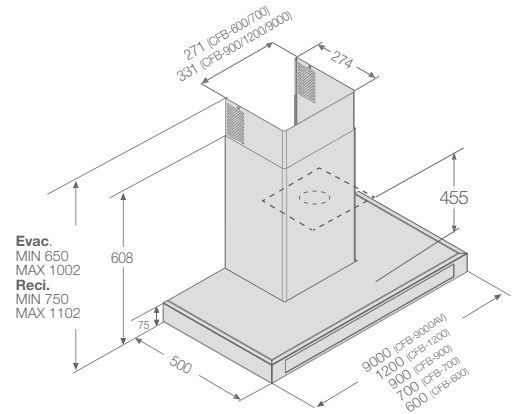

CFB-1200AX
acero inoxidable
EAN-13: 8413880188195



- Campanas decorativas de pared de 120/90/70/60cm**
- 4 niveles de extracción
 - Control electrónico Touch Control Easy
 - LED indicador de velocidad
 - Iluminación halógena de alta eficiencia
 - Indicador saturación de filtros
 - Filtro modular multicapa acabado en aluminio
 - Acabado blindado – facilidad de limpieza
 - Filtro de carbono opcional AFC-90

	Capacidad extracción m³/h	Potencia sonora dB(A)
Nivel 1	265	45
Nivel 2	425	54
Nivel 3	575	63
Nivel 4	700	67
Recirc. máx.	510	70



CFB-90AX
acero inoxidable
EAN-13: 8413880188157



- Campanas decorativas de pared de 90/70/60cm**
- 4 niveles de extracción
 - Mandos pulsantes electrónicos
 - LED indicador de velocidad
 - Iluminación halógena de alta eficiencia
 - Indicador saturación de filtros
 - Filtro modular multicapa acabado en aluminio
 - Acabado blindado – facilidad de limpieza
 - Filtro de carbono opcional AFC-90

	Capacidad extracción m³/h	Potencia sonora dB(A)
Nivel 1	265	45
Nivel 2	425	54
Nivel 3	575	63
Nivel 4	700	67
Recirc. máx.	510	70

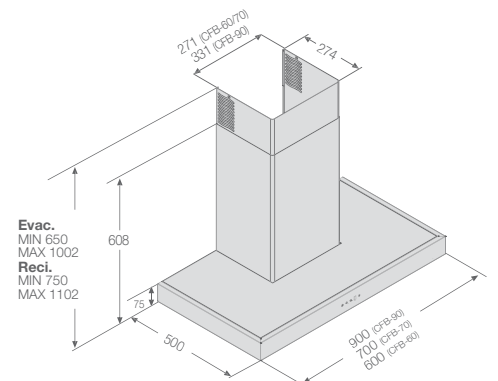

CFB-70AX
acero inoxidable
EAN-13: 8413880188140

CFB-60AX
acero inoxidable
EAN-13: 8413880188133

DECORATIVAS



CFS-900AX
acero inoxidable
EAN-13: 8413880183954



ILUMINACIÓN HALÓGENA
INDICADOR SATURACIÓN DE FILTROS
DESCONEXIÓN AUTOMÁTICA TEMPORIZADA

CFS-700AX
acero inoxidable
EAN-13: 8413880183961

CFS-600AX
acero inoxidable
EAN-13: 8413880183978



CFS-90AX
acero inoxidable
EAN-13: 8413880183985



INDICADOR SATURACIÓN DE FILTROS
DESCONEXIÓN AUTOMÁTICA TEMPORIZADA

CFS-70AX
acero inoxidable
EAN-13: 8413880183992

CFS-60AX
acero inoxidable
EAN-13: 8413880184005



9CFV-92X
acero inoxidable y vidrio
EAN-13: 8413880180441

Disponible en marzo de 2013



ILUMINACIÓN HALÓGENA



CFP-90AX
acero inoxidable
EAN-13: 8413880184012



ILUMINACIÓN HALÓGENA

CFP-70AX
acero inoxidable
EAN-13: 8413880184029

CFP-60AX
acero inoxidable
EAN-13: 8413880184050

Campanas decorativas de pared de 90/70/60cm

- 4 niveles de extracción
- Control electrónico Touch Control Easy
- LED indicador de velocidad
- Iluminación halógena de alta eficiencia
- Indicador saturación de filtros
- Filtro modular multicapa acabado en aluminio
- Acabado blindado – facilidad de limpieza
- Filtro de carbono opcional AFC-90

	Capacidad extracción m³/h	Potencia sonora dB(A)
Nivel 1	265	45
Nivel 2	425	54
Nivel 3	575	63
Nivel 4	700	67
Recirc. máx.	510	70

Campanas decorativas de pared de 90/70/60cm

- 4 niveles de extracción
- Mandos pulsantes electrónicos
- LED indicador de velocidad
- Iluminación halógena de alta eficiencia
- Indicador saturación de filtros
- Filtro modular multicapa acabado en aluminio
- Acabado blindado – facilidad de limpieza
- Filtro de carbono opcional AFC-90

	Capacidad extracción m³/h	Potencia sonora dB(A)
Nivel 1	265	45
Nivel 2	425	54
Nivel 3	575	63
Nivel 4	700	67
Recirc. máx.	510	70

Campana decorativa de pared de 90cm

- 3 niveles de extracción
- Mandos pulsantes electrónicos
- Iluminación halógena de alta eficiencia
- Filtro modular multicapa acabado en aluminio
- Filtro de carbono opcional AFC-65

	Capacidad extracción m³/h	Potencia sonora dB(A)
Nivel 1	400	56
Nivel 2	570	65
Nivel 3	830	70
Nivel 4	-	-
Recirc. máx.	520	70

Campanas decorativas de pared de 90/70/60cm

- 4 niveles de extracción
- Mandos pulsantes
- Iluminación halógena de alta eficiencia
- Filtro modular multicapa acabado en aluminio
- Filtro de carbono opcional AFC-12

	Capacidad extracción m³/h	Potencia sonora dB(A)
Nivel 1	260	45
Nivel 2	400	56
Nivel 3	520	64
Nivel 4	800	70
Recirc. máx.	455	75

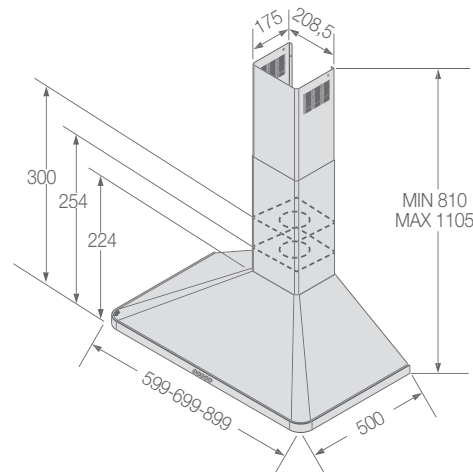
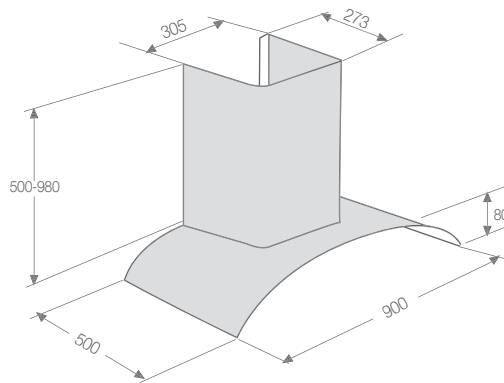
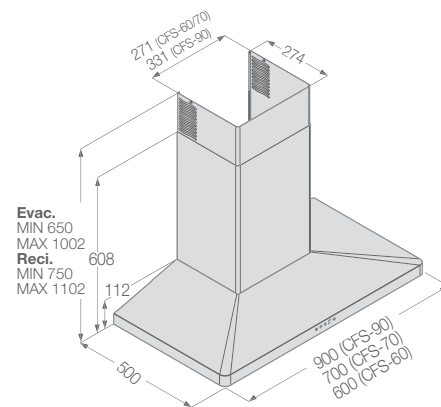
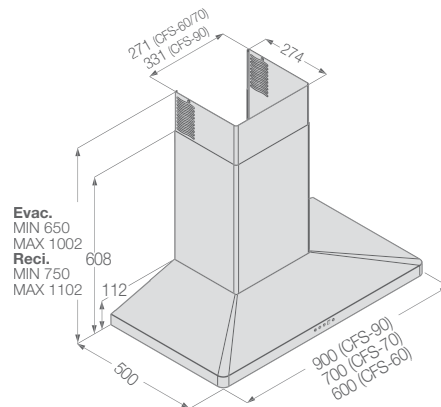

CAMPANAS

TELESCÓPICAS



AF3-649 X
frontal acero inoxidable
EAN-13: 8413880126791



ILUMINACIÓN
HALÓGENA

Campana telescópica de 60cm

- 3 niveles de extracción
- Mandos electrónicos Slider
- Iluminación halógena de alta eficiencia
- Filtro modular multicapa acabado en aluminio
- Filtro de carbono opcional AFC-150

	Capacidad extracción m ³ /h	Potencia sonora dB(A)
Nivel 1	265	45
Nivel 2	380	50
Nivel 3	495	56
Nivel 4	600	65
Recirc. máx.	390	70

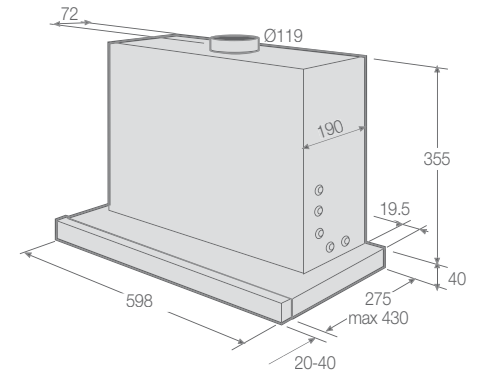

AF3-647 X
frontal acero inoxidable
EAN-13: 8413880126760



AF3-647 B
blanca
EAN-13: 8413880126746

Campanas telescópicas de 60cm

- 3 niveles de extracción
- Mandos Slider
- Filtro modular multicapa acabado en aluminio
- Filtro de carbono opcional AFC-303

	Capacidad extracción m ³ /h	Potencia sonora dB(A)
Nivel 1	230	55
Nivel 2	330	60
Nivel 3	400	65
Nivel 4	--	--
Recirc. máx.	--	--

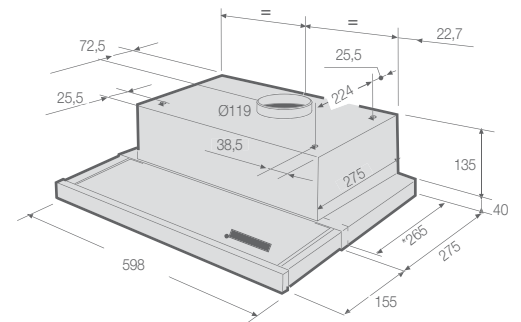

AF3-647 N
negra
EAN-13: 8413880126753



3CC-239 EX
frontal acero inoxidable
EAN-13: 8413880089096

Campana telescópica de 90cm

- 3 niveles de extracción
- Mandos Slider
- Filtro modular multicapa acabado en aluminio
- Filtro de carbono opcional AFC-303

	Capacidad extracción m ³ /h	Potencia sonora dB(A)
Nivel 1	240	55
Nivel 2	330	60
Nivel 3	400	65
Nivel 4	--	N/A
Recirc. máx.	310	69

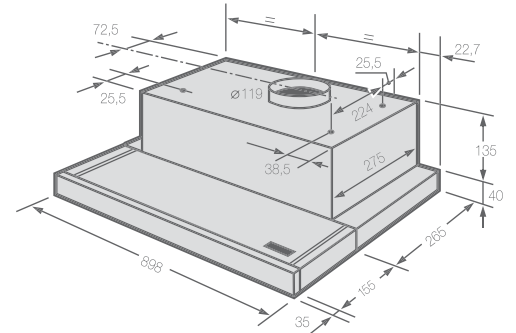

AF3-607 X
cuerpo y portamandos de acero inox.
EAN-13: 8413880126739



AF3-607 N
negra
EAN-13: 8413880126722

Campanas convencionales de 60cm

- 3 niveles de extracción
- Mandos pulsantes
- Filtro modular multicapa acabado en aluminio
- Filtro de carbono opcional AFC-64

	Capacidad extracción m ³ /h	Potencia sonora dB(A)
Nivel 1	240	50
Nivel 2	310	56
Nivel 3	400	63
Nivel 4	--	N/A
Recirc. máx.	260	68

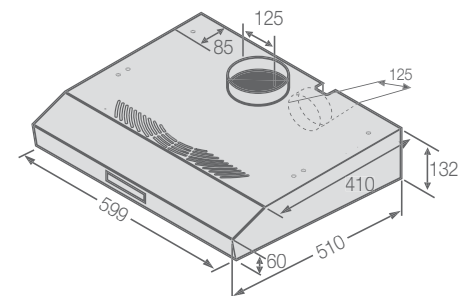

AF3-607 B
blanca
EAN-13: 8413880126715

CONVENCIONALES



AF2-627 IX
look acero inoxidable
EAN-13: 8413880098517

GRUPO FILTRANTE

Grupo filtrante de 60cm

- 3 niveles de extracción
- Mandos Slider
- Filtro modular multicapa acabado en aluminio
- Filtro de carbono opcional AFC-150

	Capacidad extracción m ³ /h	Potencia sonora dB(A)
Nivel 1	200	55
Nivel 2	305	60
Nivel 3	400	65
Nivel 4	--	N/A
Recirc. máx.	260	71

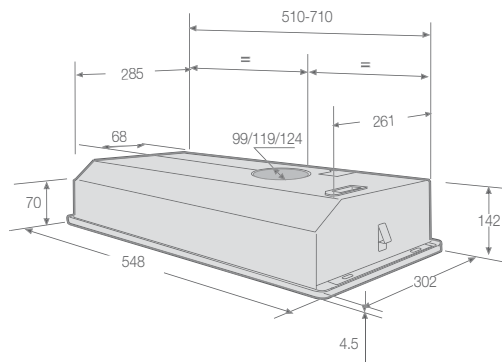

INTEGRABLE

Campana integrable de 60cm

- 3 niveles de extracción
- Mandos Slider
- Filtro modular multicapa acabado en aluminio
- Filtro de carbono opcional AFC-29

	Capacidad extracción m ³ /h	Potencia sonora dB(A)
Nivel 1	240	50
Nivel 2	310	56
Nivel 3	400	63
Nivel 4	--	N/A
Recirc. máx.	260	68

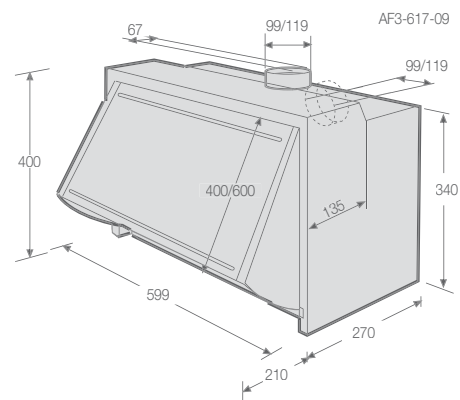

AF3-617 IX
look acero inoxidable
EAN-13: 8413880155272

CAMPANAS

	CAMPANAS													
	ISLA					DE PARED								
	7CFT-NERO Isla	CFB-10000AIX	CFB-1000AIX	CFC-40AIX	9CFV-92IX	3CFT-TILE	3CFT-MINI TILE	9CFM-90N	9CFM-60N	CFB-9000AV	CFB-1200AX CFB-900AX CFB-700AX CFB-600AX	CFB-90AX CFB-70AX CFB-60AX	CFS-900AX CFS-700AX CFS-600AX	
CARACTERÍSTICAS TÉCNICAS														
Tipo	Decorativa	Decorativa	Decorativa	Decorativa	Decorativa	Decorativa	Decorativa	Decorativa	Decorativa	Decorativa	Decorativa	Decorativa	Decorativa	
Instalación	Isla	Isla	Isla	Isla	Isla	Pared	Pared	Pared	Pared	Pared	Pared	Pared	Pared	
Motor doble turbina	•	•	•	•	•	•	•	•	•	•	•	•	•	
Aspiración perimetral						•	•	•	•					
Ubicación del motor	Integrado	Integrado	Integrado	Integrado	Integrado	Integrado	Integrado	Integrado	Integrado	Integrado	Integrado	Integrado	Integrado	
Número de velocidades	4	4	4	3	3	4	3	3	3	4	4	4	4	
Velocidad intensiva	•	•	•			•				•	•	•	•	
Mandos	Touch control	Touch control	Touch control	Pulsadores	Pulsadores electrónicos	Touch control	Pulsadores soft	Touch control	Touch control	Touch control	Touch control	Pulsadores electrónicos	Touch control	
Iluminación	Halógena	Halógena	Halógena	Halógena	Halógena	Halógena	Halógena	Halógena	Halógena	Halógena	Halógena	Halógena	Halógena	
Salida de humos al exterior	•	•	•	•	•	•	•	•	•	•	•	•	•	
Recirculación interior	•	•	•	•	•	•	•	•	•	•	•	•	•	
Distancia mínima a placa de gas (mm)	650	650	650	650	650	650	650	650	650	650	650	650	650	
Distancia mínima a placa eléctrica (mm)	550	550	550	550	550	550	550	550	550	550	550	550	550	
Acabado interior fácil limpieza	•	•	•			•	•			•	•	•	•	
O ₃ purificación		•								•				
EQUIPAMIENTO														
Tipo control	Electrónico	Electrónico	Electrónico	Mecánico	Electrónico	Electrónico	Mecánico	Electrónico	Electrónico	Electrónico	Electrónico	Electrónico	Electrónico	
Display LCD								•	•					
Display LED		•	•							•	•	•	•	
Desconexión automática motor		•	•							•	•	•	•	
Número de lámparas	2	4	4	2	4	2	2	2	2	2	2	2	2	
Número de filtros	1	3	3	1	2	1	1	1	1	2	2 (120cm) 3 (90cm) 2 (70cm) 2 (60cm)	3 (90cm) 2 (70cm) 2 (60cm)	3 (90cm) 2 (70cm) 2 (60cm)	
Válvula antirretorno	•	•	•	•	•	•	•	•	•	•	•	•	•	
Indicador saturación de filtros	•	•	•			•		•	•	•	•	•	•	
Campana Automática		•								•				
Iluminación regulable de intensidad		•												
Sistema de insonorización														
DATOS TÉCNICOS														
Capacidad de extracción	S/N 61591 nivel 1	260	265	265	240	400	260	230	240	410	265	265	265	
	S/N 61591 nivel 2	390	425	425	375	580	375	395	520	520	425	425	425	
	S/N 61591 nivel 3	520	575	575	650	850	520	650	620	620	575	575	575	
	S/N 61591 nivel 4	650	700	700			650				700	800	700	
Cap. asp. recirculación S/N 61591 nivel max	400	510	510	400	550	400	400	450	450	510	510	510	510	
Potencia sonora	S/N 60704-3 nivel 1	42	45	45	45	56	45	45	45	56	45	45	45	
	S/N 60704-3 nivel 2	50	54	54	54	66	50	54	56	65	54	54	54	
	S/N 60704-3 nivel 3	58	63	63	65	69	55	60	70	70	63	63	63	
	S/N 60704-3 nivel 4	65	67	67			65				67	67	67	
Pot. son. Recirculación S/N 60704-3 nivel max	68	70	70	68	70	69	69	70	70	70	70	70		
Potencia total (W)	290	350	350	215	410	290	290	230	230	310	310	310	310	
Potencia motor (W)	250	270	270	175	330	250	250	190	190	270	270	270	270	
Potencia iluminación (W)	40	80	80	40	80	40	40	40	40	40	40	40	40	
Tensión / frecuencia (V /HZ)	220-240/50	220-240/50	220-240/50-60	220-240/50	220-240/50	220-240/50-60	220-240/50	220-240/50	220-240/50	220-240/50	220-240/50-60	220-240/50-60	220-240/50-60	
ACCESORIOS														
Filtro de carbono (opcional)	AFC-15	AFC-90	AFC-90	DHK303API	AFC-65	AFC-31	AFC-32	AFC-62	AFC-62	AFC-90	AFC-90	AFC-90	AFC-90	
Kit de extensión (opcional)	ATC-700X					ATC-TIX	RHD-92X	ATC-252 X	ATC-252 X	ATC-649X	ATC-649X ATC-646X	ATC-649X ATC-646X	ATC-549X RHD-600XE1	
DIMENSIONES														
Dimensiones externas (mm)	Ancho	400	1000	1000	450	900	800	548	900	600	900	1200/900 700/600	900/700 600	900/700 600
	Alto (cuerpo chimenea)	550	75	75	No aplicable	90			530		75	75	75	112
	Fondo	400	605	605	450	600	350	350	430	425	500	500	500	500
	Regulación tubo chimenea	1000 /1340	830/1170	830/1170	837/1137	900/1050					650/1002	650/1002	650/1002	650/1002

Fagor cumple la normativa de declaración de datos en cuanto a capacidad de aspiración y potencia sonora.

Normas de medición.

De acuerdo con la normativa más exigente.

Todos los datos de funcionamiento de las Campanas Fagor han sido medidos siguiendo todas las normas y códigos de conducta establecidos por CECED.

A la hora de comparar valores, Fagor recomienda hacerlo siempre en potencia sonora, ya que es la medición que mide las condiciones del entorno de una manera neutral.

CAMPANAS						G. FILTRANTE	CAMPANA	
DE PARED			EXTRAPLANAS			CONVENC.		
CFS-90AX CFS-70AX CFS-60AX	9CFV-92X	CFP-90AX CFP-70AX CFP-60AX	AF3-649 X	AF3-647 X AF3-647 B AF3-647 N	3CC-239 EX	AF3-607 X AF3-607 B AF3-607 N	AF2-627 IX	AF3-617 IX

CARACTERÍSTICAS TÉCNICAS

Decorativa Pared	Decorativa Pared	Decorativa Pared	Extraplana	Extraplana	Extraplana	Convencional	Grupo filtrante	Integrable	Tipo Instalación
•	•	•	•						Motor doble turbina
									Aspiración perimetral
Integrado	Integrado	Integrado	Integrado	Integrado	Integrado	Integrado	Integrado	Integrado	Ubicación del motor
4	3	4	3	3	3	3	3	3	Número de velocidades
•	•	•	•						Velocidad intensiva
Pulsadores electrónicos	Pulsadores electrónicos	Pulsadores	Slider electrónico	Slider mecánico	Slider mecánico	Botonera mecánica	Slider mecánico	Slider mecánico	Mandos
Halógena	Halógena	Halógena	Halógena	Incandescente	Incandescente	Incandescente	Incandescente	Incandescente	Iluminación
•	•	•	•	•	•	•	•	•	Salida de humos al exterior
•	•	•	•	•	•	•	•	•	Recirculación interior
650	650	650	650	650	650	650	650	650	Distancia mínima a placa de gas (mm)
550	550	550	550	550	550	550	550	550	Distancia mínima a placa eléctrica (mm)
•	•	•	•	•	•	•	•	•	Acabado interior fácil limpieza

EQUIPAMIENTO

Electrónico	Electrónico	Mecánico	Electrónico	Mecánico	Mecánico	Mecánico	Mecánico	Mecánico	Tipo control
•	•	•	•	•	•	•	•	•	Display LCD
•	•	•	•	•	•	•	•	•	Display LED
2	2	2	2	2	2	2	2	2	Desconexión automática motor
3 (90cm) 2 (70cm) 2 (60cm)	1	2	2	2	2	2	2	2	Número de lámparas
•	•	•	•	•	•	•	•	•	Número de filtros
•	•	•	•	•	•	•	•	•	Válvula antirretorno
•	•	•	•	•	•	•	•	•	Indicador saturación de filtros
•	•	•	•	•	•	•	•	•	Campana Automática
•	•	•	•	•	•	•	•	•	Iluminación regulable de intensidad
•	•	•	•	•	•	•	•	•	Sistema de insonorización

DATOS TÉCNICOS

265	400	260	265	230	240	240	200	240	S/N 61591 nivel 1	Capacidad de extracción
425	570	400	380	330	330	310	305	310	S/N 61591 nivel 2	
575	830	520	495	400	400	400	400	400	S/N 61591 nivel 3	
700		700	600						S/N 61591 nivel 4	
510	390	455	390		310	260	260	260	Cap. asp. recirculación S/N 61591 nivel max	
45	56	45	45	64	55	50	55	50	S/N 60704-3 nivel 1	Potencia sonora
54	65	56	50	69	60	56	60	56	S/N 60704-3 nivel 2	
63	70	64	56		65	63	65	63	S/N 60704-3 nivel 3	
67	70	65	65		N/A	N/A	N/A	N/A	S/N 60704-3 nivel 4	
70	70	75	70		69	68	71	68	Pot. son. Recirculación S/N 60704-3 nivel max	
310	370	290	260	330	330	270	360	360	Potencia total (W)	
270	330	250	220	250	120	190	140	240	Potencia motor (W)	
40	40	40	40	80	80	80	80	80	Potencia iluminación (W)	
220-240/50-60	220-240/50	220-240/50-60	230/50	230/50	220-240/50	230/50	220-240/50	220-240/50	Tensión / frecuencia (V /Hz)	

ACCESORIOS

AFC-90 ATC-549X RHD-600XE1	AFC-62 ATC-250X	AFC-12 ATC-409X	AFC-150	AFC-303	AFC-303	AFC-64	AFC-150	AFC-29	Filtro de carbono (opcional)
									Kit de extensión (opcional)

DIMENSIONES

900/700 600	900	900/700 600	598	598	898	599	548	599	Ancho	Dimensiones externas (mm)
112	80	224							Alto (cuerpo chimenea)	
500	500	500	275	275	265	510	302	270	Fondo	
650/1002	660/965	1105							Regulación tubo chimenea	

Normativa UNE EN 61591.

La normativa UNE-EN-61591, específica para campanas, indica la capacidad de extracción real en metros cúbicos/hora (m³/h) y presión (Pa) de la campana medida en un punto de control. (Figura 1). Para realizar una comparativa fiable de los datos de capacidad de aspiración y nivel de ruido, deben tomarse estos datos medidos según la normativa. Cualquier comparativa entre estos valores que no esté medida según esta normativa europea, carece de valor.



Figura 1

Normativa UNE EN 60704.

La normativa UNE EN 60704, específica para campanas, indica la máxima potencia sonora en decibelios (dB(A)) de la campana durante su funcionamiento. Las mediciones se efectúan en cámaras anecoicas o semi-anecoicas. (Figura 2).

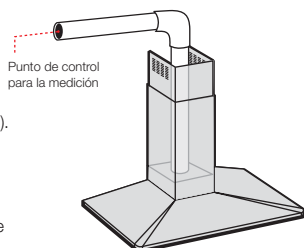

Figura 2

FILTROS DE CARBONO OPCIONALES

	MODELO, COD. Y EAN	CARACTERÍSTICAS
	AFC-15 COD. 989990382 EAN-13: 8413880128160	Válido para instalar en la campana: 3CFT-NERO Isla Cantidad a solicitar: 1
	AFC-90 COD. 989990012 EAN-13: 8413880186375	Válido para instalar en las campanas: CFB-10000AIX, CFB-1000AIX, CFB-9000AV, CFB-1200AX, CFB-900AX, CFB-700AX, CFB-600AX, CFB-90AX, CFB-70AX, CFB-60AX, CFS-900AX, CFS-700AX, CFS-600AX, CFS-90AX, CFS-70AX y CFS-60AX Cantidad a solicitar: 1
	DHK303AP1 COD. 989580208 EAN-13: 3660767307384	Válido para instalar en la campana: CFC-40AIX Cantidad a solicitar: 1
	AFC-65 COD. 989990020 EAN-13: 8413880190938	Válido para instalar en la campana: 9CFV-92IX Cantidad a solicitar: 1
	AFC-62 COD. 989990649 EAN-13: 8413880171104	Válido para instalar en las campanas: 9CFM-90N, 9CFM-60N y 9CFV-92X Cantidad a solicitar: 1
	AFC-12 COD. 989990060 EAN-13: 8413880142968	Válido para instalar en las campanas: CFP-90AX, CFP-70AX y CFP-60AX Cantidad a solicitar: 1
	AFC-150 COD. 989990202 EAN-13: 8413880071978	Válido para instalar en las campanas: AF3-649X y AF2-627IX Cantidad a solicitar: 1
	AFC-303 COD. 989990195 EAN-13: 8413880071961	Válido para instalar en las campanas: 3CC-239 EX, AF3-647X, AF3-647B y AF3-647N Cantidad a solicitar: 2
	AFC-64 COD. 989990694 EAN-13: 8413880178394	Válido para instalar en las campanas: AF3-607X, AF3-607N y AF3-607B Cantidad a solicitar: 1
	AFC-29 COD. 989990417 EAN-13: 8413880128290	Válido para instalar en la campana: AF3-617IX Cantidad a solicitar: 1

FILTROS DE CARBONO INCORPORADOS

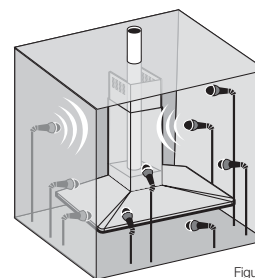
	MODELO, COD. Y EAN	CARACTERÍSTICAS
	AFC-31 COD. 989990364 EAN-13: 8413880107905	Válido para instalar en la campana 3CFT-TILE Cantidad a solicitar: 1
	AFC-32 COD. 989990001 EAN-13: 8413880181899	Válido para instalar en la campana 3CFT-MINI TILE Cantidad a solicitar: 1

TUBO OPCIONAL DE ACERO INOXIDABLE

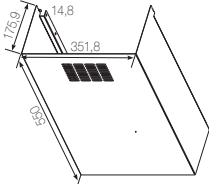
	MODELO, COD. Y EAN	CARACTERÍSTICAS
	ATC-700 X COD. 989990667 EAN-13: 8413880172699	Válido para instalar en la campana: 3CFT-NERO Isla Cantidad a solicitar: 1

TUBOS OPCIONALES DE ACERO INOXIDABLE

	MODELO, COD. Y EAN	CARACTERÍSTICAS
	<p>ATC-TI X COD. 989990532 EAN-13: 8413880157078</p>	<p>Válido para instalar en la campana 3CFT-TILE Cantidad a solicitar: 1</p>
	<p>RHD-92 X COD. 989580422 EAN-13: 3660767551480</p>	<p>Válido para instalar en la campana 3CFT-MINI TILE Cantidad a solicitar: 1</p>
	<p>ATC-649 X COD. 989990013 EAN-13: 8413880186870</p>	<p>Válido para instalar en las campanas: CFB-9000AV, CFB-1200AX, CFB-900AX y CFB-90AX Cantidad a solicitar: 1</p>
	<p>ATC-549 X COD. 989990010 EAN-13: 8413880186351</p>	<p>Válido para instalar en las campanas: CFS-900AX y CFS-90AX Cantidad a solicitar: 1</p>
	<p>ATC-646 X COD. 989990014 EAN-13: 8413880186887</p>	<p>Válido para instalar en las campanas: CFB-700AX, CFB-600AX, CFB-70AX y CFB-60AX Cantidad a solicitar: 1</p>
	<p>RHD600XE1 COD. 989580020 EAN-13: 3660767512962</p>	<p>Válido para instalar en las campanas: CFS-700AX, CFS-600AX, CFS-70AX y CFS-60AX Cantidad a solicitar: 1</p>
	<p>ATC-250 X COD. 989990005 EAN-13: 8411388014807</p>	<p>Válido para instalar en la campana: 9CFV-92X Cantidad a solicitar: 1</p>
	<p>ATC-409 X COD. 989990008 EAN-13: 8413880186337</p>	<p>Válido para instalar en las campanas: CFP-90AX, CFP-70AX y CFP-60AX Cantidad a solicitar: 1</p>

CAMPANAS

KIT TUBO OPCIONAL DE ACERO INOXIDABLE

	MODELO, COD. Y EAN	CARACTERÍSTICAS
	<p>ATC-252 X COD. 989990025 EAN-13: 8412788203412</p>	<p>Válido para instalar en las campanas: 9CFM-90N y 9CFM-60N Cantidad a solicitar: 1</p>

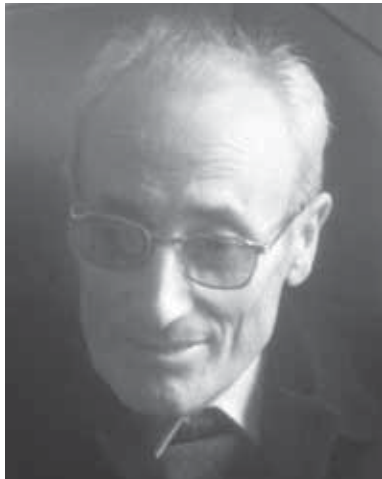

Un día de 1956, Don José María imaginó la manera en que las personas podían convertirse en los verdaderos protagonistas de los grandes cambios. Ser el motor de la evolución. No conformarse con lo establecido. Ese día, una frase se convirtió en toda una filosofía de trabajo basada en la innovación. Nace el concepto cooperativo, nace Fagor.

*“si algo es posible,
está hecho; si es
imposible, se hará”.*

José María Arizmendiarieta
Fundador de Fagor Electrodomésticos.

Hoy, más de 7.000 personas en Fagor siguen haciendo realidad la cooperativa con su trabajo e imaginación. Hoy, Fagor Electrodomésticos es la primera multinacional española del sector de electrodomésticos en Europa, presente en 130 países, con 19 plantas productivas repartidas por todo el mundo y 9 centros I+D+i en Europa. Sus principios siguen manteniendo la esencia de los orígenes; crear una empresa donde los valores sean tan importantes como los beneficios. Quizás es la única manera que nos queda para superar épocas de esas que los inconformistas nos negamos a llamar crisis.



57 años de innovación

Un paseo por los hitos que han convertido a Fagor en un referente tecnológico

57 años de innovación y la presencia en millones de hogares es lo que nos ha convertido en la marca de confianza de toda la vida.

Nos conocen y conocemos a nuestros clientes. Porque, además, al ser el único fabricante español de electrodomésticos, toda nuestra tecnología la hemos orientado a la forma de cocinar y vivir aquí el hogar. En definitiva, a crear productos innovadores que respondan a las necesidades reales, con beneficios que ayuden a mejorar el bienestar de cada día.

Siempre bajo la misma pregunta “¿Qué podemos hacer para que nuestra innovación, nuestra tecnología, nuestros diseños y nuestros electrodomésticos mejoren la calidad de vida en todos los sentidos?”

Aquí están algunos de los ejemplos de 57 años innovando:

1956

Estufa de petróleo
Loretta, con posibilidad
de cocinado sobre ella

1984

Horno + microondas en
un mismo producto

2006

Lavadoras de 8 kilos
Driron, primer
electrodoméstico que
seca y plancha

1959

Primeras cocinas
Victoria de 1, 2 y 3
fuegos

1988

Placas vitrocerámicas

2008

Frigorífico Trío

1962

Primeros frigoríficos
Fagor

1989

Placas de Inducción

2010

Frigorífico Integrable
de 60cm de ancho

1970

Aplicación de la
pirólisis en cocinas

1994

Vapor en los hornos

2011

Frigorífico Vac Packer
e inducción Totalium

1974

Horno Multifunción

2001

Electrodomésticos en
acero inoxidable, nueva
estética

2013

Lavavajillas con el
menor consumo de
agua: 5,5 litros

1978

Pirólisis en hornos

2002

Filtros antibacterias
en el refrigerador:
Hygienizer





Donde la innovación se convierte en realidad

Más de 15 millones de metros cuadrados de inspiración

Actualmente contamos con 19 plantas de producción, de las que 15 se encuentran en Europa. Nuestra presencia comercial se extiende a más de 130 países de todo el mundo, apoyada por una extensa red de filiales comerciales.

La filosofía empresarial se traslada a todas nuestras plantas productivas: respeto de los derechos humanos y medioambientales, y las buenas relaciones con los agentes locales, contribuyendo así al desarrollo económico y social.

Materiales y acabados

Hay ocasiones en las que la vista y el tacto se hacen protagonistas de los sentidos. Son esos pequeños detalles que se van percibiendo con la experiencia de uso. Cuando

tocas un tirador, cuando pulsas un mando, cuando giras un selector... todas esas sensaciones que solo las mejores materias primas del diseño industrial pueden transmitir.





Diseño funcional. El diseño que funciona

Nuestro equipo de diseñadores se inspira tanto en sus propias experiencias a nivel de usuario, como en el conocimiento obtenido a través de diversos estudios de mercado e investigaciones en colaboración con institutos especializados. Todo ello con el fin de dotar a cada producto de una estética funcional, práctica y segura. Ningún detalle se deja al azar. Mandos escamoteables, controles touch, pantallas LCD de gran visibilidad, tecnología de alta precisión... toda una serie de pequeños detalles destinados a que la TECNOLOGÍA, la interacción, la ergonomía y la experiencia de uso de nuestros electrodomésticos estén a la altura de su eficacia.

Eco diseño Fagor. Nuestra forma de no dejar huella

Nuestros principios cooperativistas nos impulsan a participar activamente en el desarrollo de un mundo mejor por eso para Fagor la sostenibilidad social y medioambiental van de la mano.

Poseedores de la ISO 9001 y 14001 y de la OSHAS 18001, diseñamos pensando en el ahora y en el futuro,

por eso nuestros centros de I+D+i trabajan no solo en mejorar el consumo global de nuestros electrodomésticos (tiempo, agua, energía...) sino también en disminuir el impacto global energético, por eso fuimos los primeros en certificar nuestras lavadoras en eco-diseño.

Fagor, diseño con espíritu sostenible.

Servicio de calidad

Atención de confianza

En Fagor nos gusta el contacto directo y cercano con nuestros clientes, para conocer de primera mano sus necesidades y así responder siempre de una manera eficaz. Por eso, hemos desarrollado un departamento de atención al cliente equipado con la más moderna infraestructura técnica y humana.

Nuestro servicio de atención al cliente es el mejor valorado en el sector tanto por distribuidores como por usuarios finales, según encuesta anual realizada por Fagor.

Desde que llega la consulta o petición del cliente, hasta su resolución final, todos nuestros departamentos se ponen en marcha y trabajan de forma coordinada a través de una aplicación informática online, que permite gestionar de forma integral todo el proceso.

Una buena prueba de la confianza que los clientes tienen en el servicio Fagor y en su excelente respuesta es que el 97,8% de nuestros clientes están satisfechos o muy satisfechos con el servicio Fagor⁽¹⁾.

Detrás de la innovación que diferencia al Grupo Fagor hay electrodomésticos y mucho más.

Servicios para el distribuidor

- **Área profesional exclusiva** en www.fagor.es, con múltiples aplicaciones online para que estés informado de las últimas novedades, promociones, informaciones de producto, etc. Y todas estén a tu disposición con un único password de acceso.
- **GestiONline**
La herramienta online que te permite realizar pedidos y hacer el seguimiento de su situación, así como de las facturas. Todo en tiempo real. Te permitirá acceder a todo tu catálogo de producto y conocer la disponibilidad del mismo. Al instante. Podrás consultar todos tus pedidos, tanto los realizados vía web, vía EDI, o a través de tu gestor CSC.
- **Banco de imágenes**
Con todas las imágenes de nuestros electrodomésticos en alta resolución y al instante, para que puedas utilizarlas en tus soportes de comunicación.
- **Catálogo digital "Pi"**
Con la información técnica de todos nuestros productos y siempre actualizada para que puedas aplicarla en tu página web, folletos, etc. Cuenta con una búsqueda muy completa, por diferentes criterios de selección para elegir el que desees.
- **CSC Centro de Servicios al Cliente**
Un equipo de profesionales para atenderte de forma personalizada, un único interlocutor a tu disposición que se ocupa de seguir todo el proceso, desde el pedido hasta la factura.
- **Entrega de producto en 48 horas**
En solo 2 días laborables y en el lugar que se indique⁽²⁾.
- **Servicio Mantenimiento Lineales**
Basta una llamada para que un técnico acuda al tu establecimiento y ponga a punto cualquier producto en exposición.
- **Atención posventa distribuidor**
Un número de teléfono exclusivo donde recibirás atención personalizada y especializada.

902 404 504



Los primeros electrodomésticos con **compromiso de satisfacción, de serie.**

El **97,8%** de nuestros clientes están **satisfechos o muy satisfechos** con el servicio Fagor⁽¹⁾.

Servicios para el usuario

• **Atención al cliente**

Somos la única marca de electrodomésticos que atiende más de 1.300.000 llamadas al año, las 24 horas, los 7 días de la semana.

902 10 50 10

Este servicio Fagor es el centro de operaciones para atender todas las llamadas de nuestros usuarios y donde pueden solicitar información sobre productos o servicios, puntos de venta, resolver dudas, solicitar manuales de producto o dejar un aviso de avería.

Si el electrodoméstico presenta algún problema nuestro propio personal de atención intentará solucionarlo a través de un telediagnóstico del electrodoméstico.

Si no fuera posible, nuestro departamento de atención está conectado online con todos los Servicios de Asistencia Oficial Fagor para ofrecer la solución en el menor tiempo posible.

• **Atendemos las 24 horas**

Reparamos en 24 horas

Gracias a nuestra red de asistencia compuesta por 109 centros de servicios oficiales y exclusivos repartidos por toda la geografía nacional, estamos capacitados para ofrecer una cobertura del 100%, sea cual sea el lugar donde se encuentre el usuario.

Nuestro objetivo es resolver cualquier incidencia en 24 horas laborables o cuando el usuario quiera salvo causas de fuerza mayor o zonas lejanas.

• **Con la calidad del servicio técnico oficial**

Nuestro equipo técnico está formado por profesionales homologados y altamente cualificados, que reciben continuos cursos de formación y especialización. Todos nuestros centros de servicio están avalados por el Certificado del Sistema de Gestión de la Calidad AENOR ISO 9001.2008. Garantizamos la máxima calidad en la reparación ya que solo utilizamos repuestos originales, lo que repercute también en obtener el máximo rendimiento del electrodoméstico.

Algo por lo que los usuarios no van a pagar más, ya que disponemos de tarifas oficiales con los precios más competitivos y, lo que es más importante, con la garantía del fabricante. Nadie como nosotros conoce nuestros productos.

• **Garantía total 2 años**

Una garantía comercial de 2 años con cobertura total en todos nuestros electrodomésticos de Línea Blanca. Sin exclusiones ni letra pequeña. Una garantía total en piezas, mano de obra y desplazamientos.

• **Garantía opcional 7 años**

En nuestros productos de Línea Blanca ofrecemos la posibilidad de contratar 5 años de garantía adicional, extendiéndola así hasta 7 años.

• **Servicio Express**

Atendemos en menos de 3 horas⁽³⁾ aquellos casos en los que la reparación requiera de cierta urgencia, este servicio atiende de lunes a sábado⁽⁴⁾.

• **Cita concertada**

Nos adaptamos a los horarios de cada usuario. Llamando a nuestro servicio de atención puede concertar la hora que más le convenga para que le visite nuestro técnico.

• **Reparación en sábado**

Porque muchos de nuestros usuarios no están disponibles durante la semana, también prestamos asistencia técnica los sábados.

• **Instalación de electrodomésticos⁽⁴⁾**

Contamos con una red de profesionales preparados de forma especial para la instalación de nuestros electrodomésticos.

• **Puesta en marcha⁽⁴⁾**

Si el usuario lo desea nuestros técnicos se desplazarán a su domicilio para ayudarle a poner en funcionamiento los nuevos electrodomésticos e instruirle en su uso.

N Servicio Cobertura Reparación

El cliente que necesite realizar la reparación de un electrodoméstico puede contratar, en el momento de dejar el aviso, un seguro que le cubra dicha reparación y puede pagarlo en 12 meses. Una ventaja especialmente interesante para clientes que quieran flexibilidad de pago y acotar el importe de la reparación, aunque la reparación requiera de recambios costosos o de una larga manipulación por parte del técnico. Además con este servicio el electrodoméstico queda cubierto frente a cualquier avería durante un año.

N Garantía Fagor Premium

El cliente contará con un servicio exclusivo y único en el mercado, Atención Express, con el que será atendido en menos de 3 horas⁽³⁾ en su casa. Por solo 20 euros al año, esta garantía cubre también los desplazamientos, mano de obra y repuestos, completamente gratis⁽⁵⁾.

• **Tienda online para accesorios y consumibles**

Abierta las 24 horas durante los 365 días del año. A través de esta aplicación online, el usuario puede solicitar el accesorio que desee y nosotros nos encargaremos de enviarlo a su centro SAT más cercano o hacérselo llegar a su domicilio por un pequeño coste adicional.

• **Solicitud de reparación online**

En Fagor lo ponemos todavía más fácil a la hora de solicitar una reparación a través de www.fagor.es. Para ello el usuario solo tiene que indicarnos una información básica sobre la incidencia y nuestro sistema de gestión se pondrá en marcha de forma automática.

• **Libros de instrucciones online**

En www.fagor.es ofrecemos la posibilidad de descargar en formato PDF el manual de instrucciones y de funcionamiento del producto que se desee a través de una sencilla herramienta de búsqueda.

• **Búsqueda del punto Fagor más cercano**

Un buscador online permite localizar tanto los Centros SAT como los puntos de venta Fagor más cercanos con solo indicar el Código Postal.

⁽¹⁾Según encuestas internas 2012. ⁽²⁾Sujeto a disponibilidad de producto. ⁽³⁾Válida para poblaciones que se encuentren en un radio de 50km respecto a la capital de provincia. ⁽⁴⁾Consultar condiciones. ⁽⁵⁾Válido para electrodomésticos Fagor de menos de 5 años.



Fagor Group y **BASQUE CULINARY CENTER**

Fagor Group es patrono en el Basque Culinary Center. Esta **Facultad de Ciencias Gastronómicas y Centro de Investigación e Innovación en Alimentación y Gastronomía**, es un centro pionero en el mundo. En Fagor, con una histórica vinculación al mundo de la cocina, participamos en BCC desde su inicio.

Para Fagor pertenecer al patronato BCC significa llegar a influir en el correcto desarrollo de una cultura gastronómica que incida directamente en la educación alimenticia y, al mismo tiempo, sea clave para la detección de tendencias en el mundo de la cocina y la alta gastronomía, de manera que pueda aportar innovaciones contrastadas al quehacer culinario.

La colaboración de Fagor Group se centra en la cesión de sus productos de vanguardia para las instalaciones del centro y en la cooperación en el ámbito de la investigación poniendo en juego parte de sus propios recursos. Seguimos manteniendo unos estándares de I+D+i que se superan año tras año. Todo este bagaje tecnológico y el impulso innovador en nuevas categorías de cocción son objetivos compartidos con el Basque Culinary Center.

Fagor Electrodomésticos, S. Coop.
Barrio San Andrés, 18
20500 MONDRAGÓN (Gipuzkoa)
www.fagor.es
info@fagor.com
Tel. 943 03 71 00
Fax 902 333 209

Blog www.tendenciasfagor.com

 www.facebook.com/fagor

 twitter.com/fagor_com

 www.youtube.com/fagorespana

